

パーツの名称

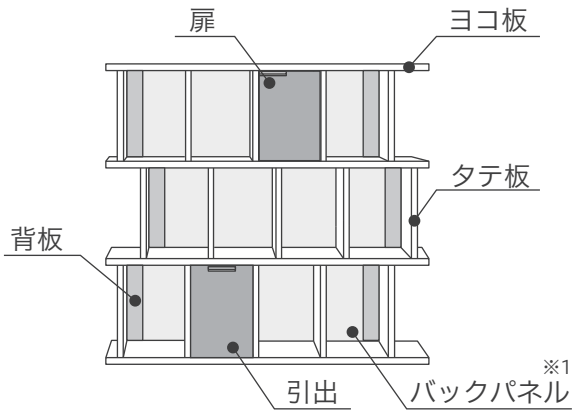

はじめにヨコ板、タテ板、背板、バックパネル^{※1}をすべて組立て、最後に扉・引出を取り付けます。

※1) バックパネルは、「バックパネルあり」のデザインで注文されたお客様のみ、組立が必要です。

組立に必要なもの

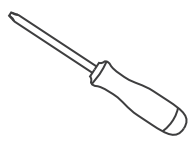

プラスドライバー

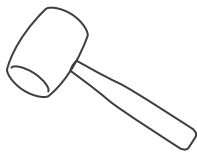

ゴムハンマー

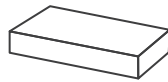

あて木

プラスドライバーは、ピンの調整、引出の組立、扉の調整で使用します。

ゴムハンマーとあて木は、タテ板・ヨコ板・背板を組立てる際に使用します。商品に1つずつ付属しています。

組立説明

1. アジャスターを取り付ける

ヨコ板1段目^①を箱から取り出し、下面にあるすべての穴にアジャスターを取り付けます。アジャスターは①の箱の中に入っています。

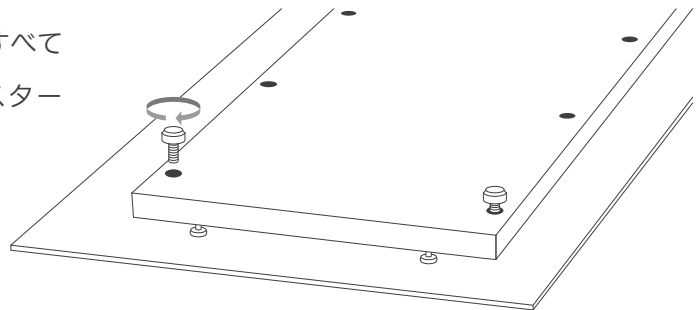

アジャスターに傷防止フェルトを貼付けてください。

注意 ピンで床が傷付かないように注意してください。

2. 商品を設置する場所を決める

アジャスターを取り付けたヨコ板1段目^①を、商品を設置する場所に配置します。このとき、アジャスターを取り付けた面が下面になるように配置します。

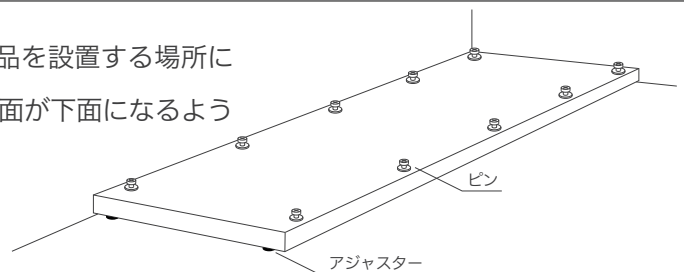

3. アジャスターを調整する

床面の状況により、設置した **ヨコ板 1 段目** がガタつく場合があります。

すべてのアジャスターが床面と接し、板が水平になるようにアジャスターを調整します。

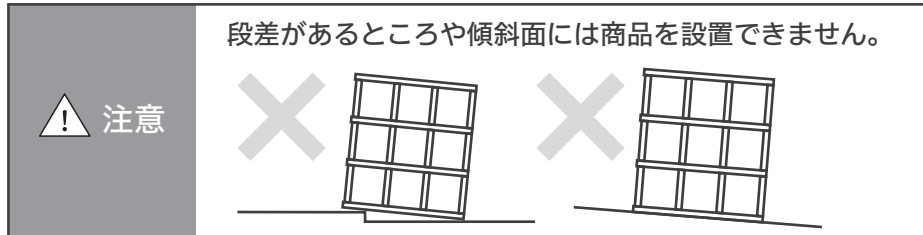

4. ヨコ板にタテ板を組付ける

① ピンがタテ板の溝に入るように、タテ板を真直ぐ下におろします。

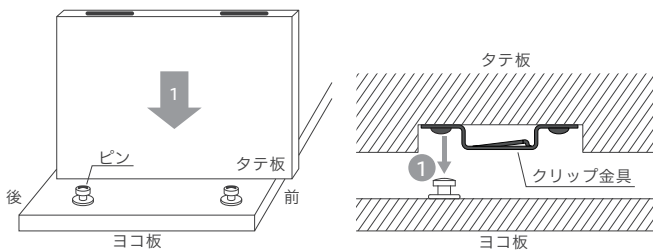

② クリップ金具の溝にピンの頭が引っかかるように、タテ板を商品後方に真っ直ぐ押し込みます。

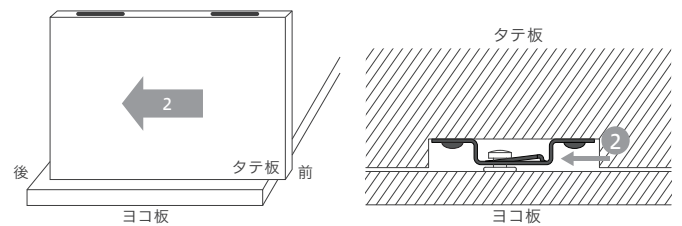

③ タテ板の前面とヨコ板の前面が、図 1 のようになるまでしっかり押し込みます。

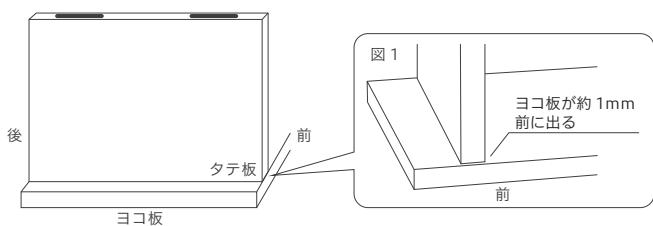

④ 固くてはまりにくい場合は、タテ板の前面に「あて木」をあて、「ゴムハンマー」で前から叩きます。

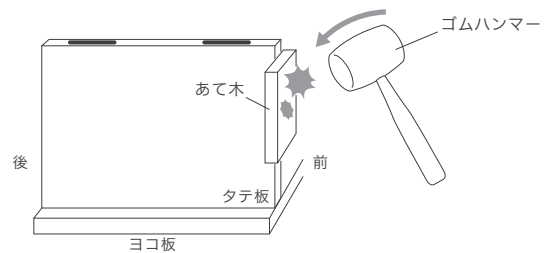

? タテ板を組付ける順番について

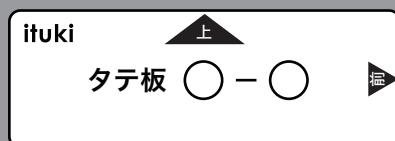
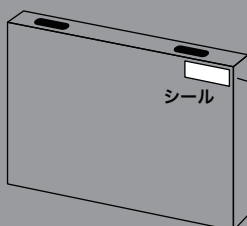

左の数字：下から何段目かを表します
右の数字：商品向かって左から何枚目かを表します

例 タテ板 2 - 4 は、★印の位置に組付きます

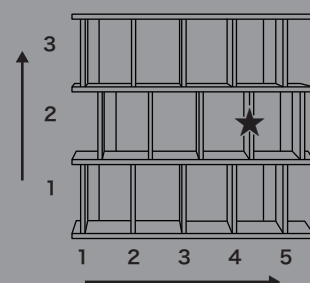

5. 背板を組付ける

背板は各段の左右両端に取り付けます。

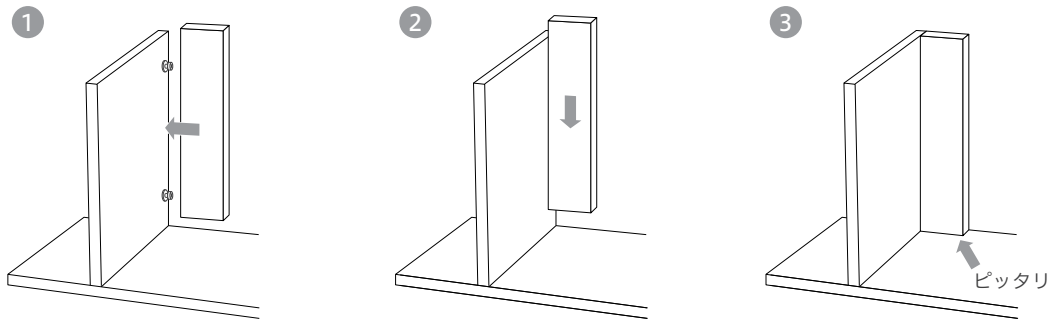
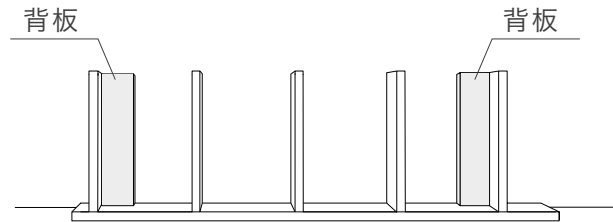

背板下面がヨコ板上面にピッタリくっつくまで押込みます。
※タテ板と同じ高さの背板を取り付けてください。

6. バックパネルを取り付ける ※バックパネルありのデザインのみ必要な工程です

タテ板の側面にある溝に、バックパネルを上から差し込みます。

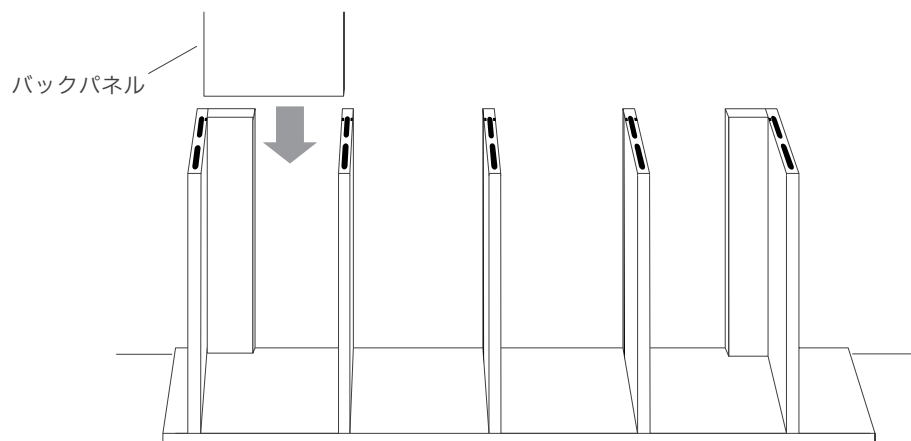

7. ヨコ板 2 段目を組み付ける

ヨコ板 2 段目 下面のすべてのピンが、タテ板 1 段目の溝に入るようにセットし、押し込みます。

ヨコ板前面に「あて木」をあて、ヨコ板の前面とタテ板の前面が図 2 のようになるまで、「ゴムハンマー」で叩きます。

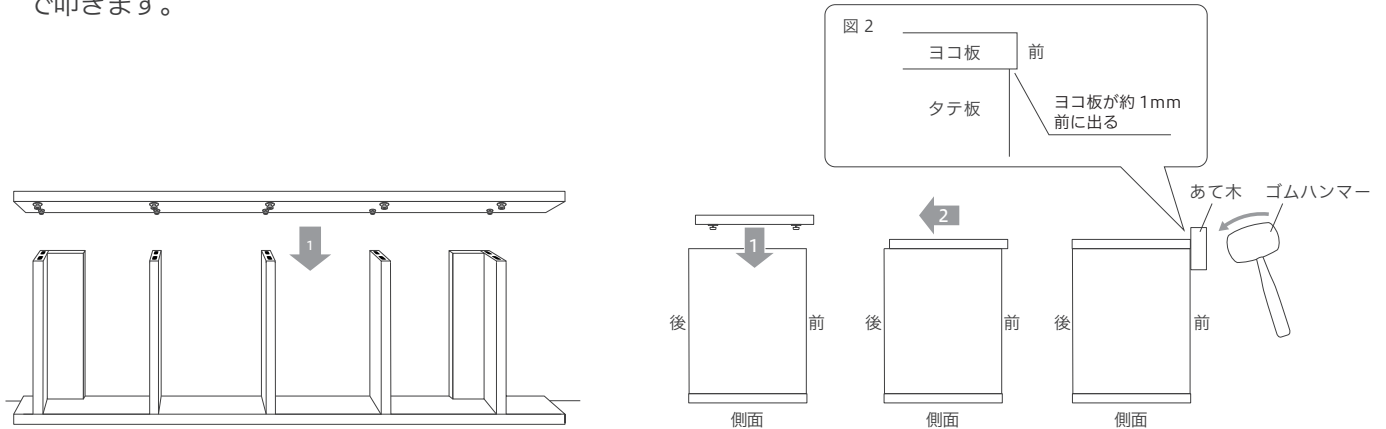

① 固くはまらない場合

ゴムハンマーで強く叩いてもヨコ板が奥まではまらない場合は、一度ヨコ板を外して以下の作業を行ってください。木材の伸縮の影響で、はめこみにくい場合があります。

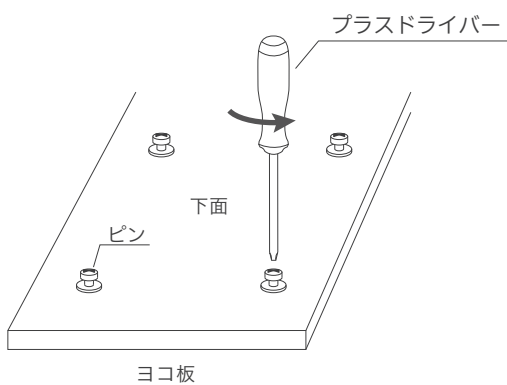

① プラスドライバーを使用し、反時計回りに 45°程度ピンを回して緩めます。

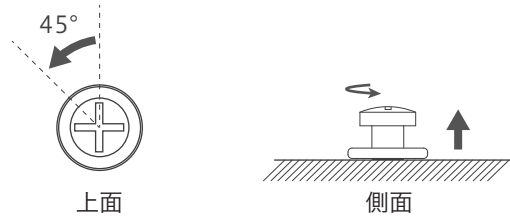

② 全てのピンを同様に回して調整した後、ヨコ板を組み付けます。

⚠ 注意

ピンを緩めすぎると板同士の連結が緩くなります。回しすぎに注意してください。

9. 2 段目以上の組立て方

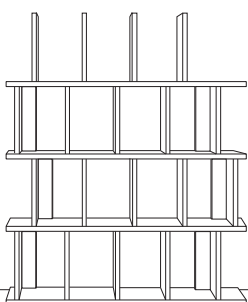

4～8の作業を繰り返し、ヨコ板・タテ板・背板・バックパネルをすべて組立てます。扉・引出の取付方法は商品説明書の P.5～6 をお読みください。

扉の取付方法

●扉の取付け方

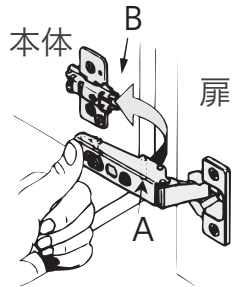

扉に付いている丁番の A 部を、本体に付いている座金の B 部に合わせカチッと音になるまで押し込みます。

●扉の外し方

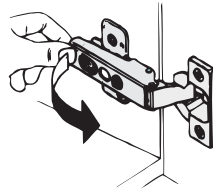

扉に付いている丁番の先端にあるツメを指ではさみながら、手前に引きます。

扉の取付動画



コードを読み込むと扉の取付動画をご覧ください。

扉の調整方法

①②③のネジを回すことで、左右、上下、前後の微調整ができます。

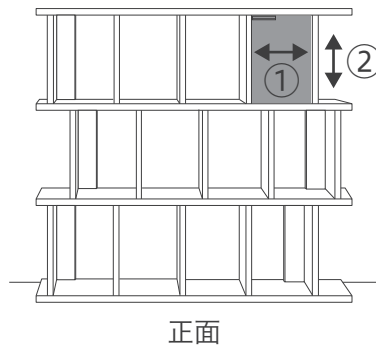
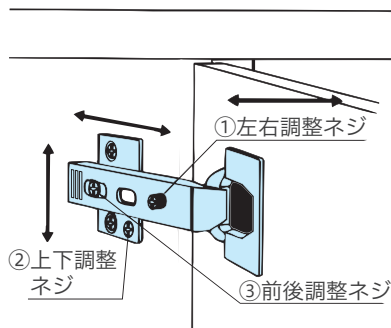

扉の傾きは①の左右調整ネジで調整できます。

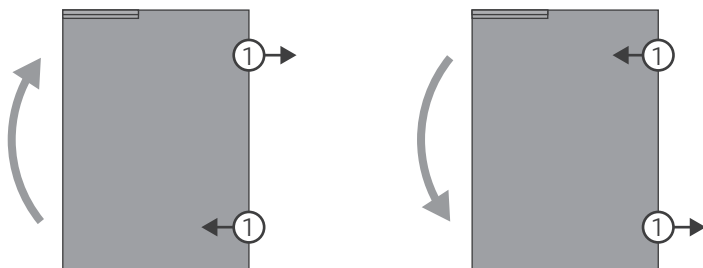

⚠ 注意

上下調節ネジを「出」の方に回す場合、扉の重さでネジが硬くなる場合があります。その際は扉を少しだけ持ち上げ浮かせながらネジを回してください。

引出の取付方法

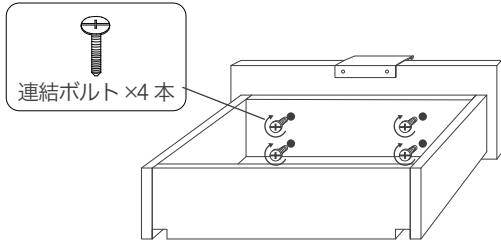

① 前板と引出を4本の連結ボルトで固定します

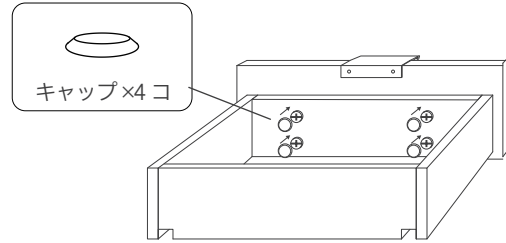

② ボルトの頭にキャップを取り付けます

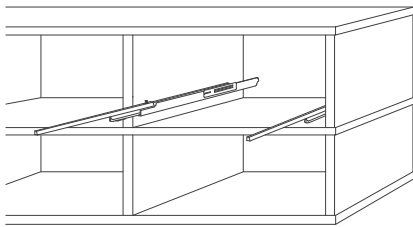

③ レールが本体からとび出している状態にします。

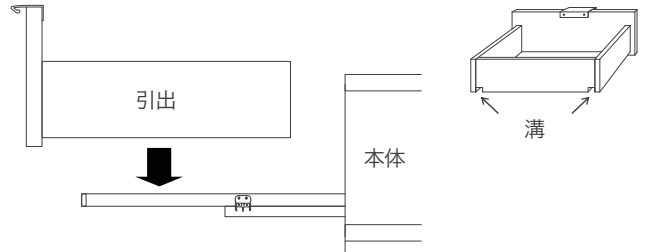

④ 溝に合わせてレールに引出を置きます。

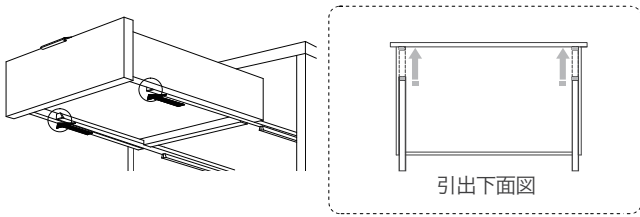

⑤ 丸印の部分をカチッと音がするまで手前にスライドさせ、引出とレールを固定します。

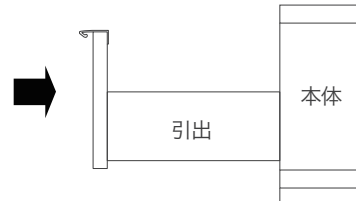

⑥ 引出を中に押し入れます

引出の上下調整方法

丸印の部分を回すことで上下調整できます。

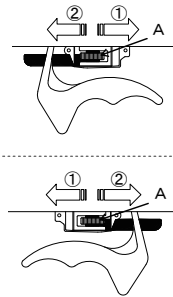
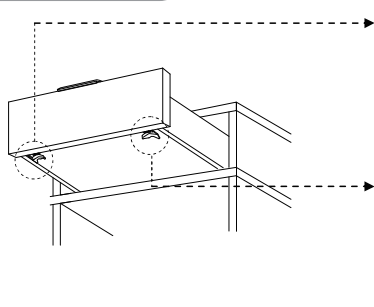

引出の外し方

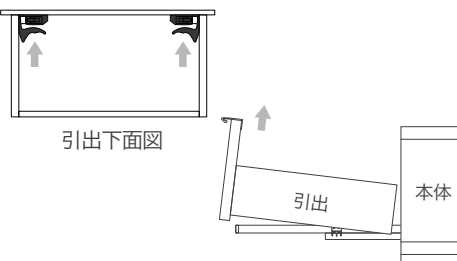

引出下面にあるハンドルを握りながら、引出を上を持ち上げます。

引出の取付動画



コードを読込むと引出の取付動画をご覧いただけます。